

**Querschnitt**

1:5

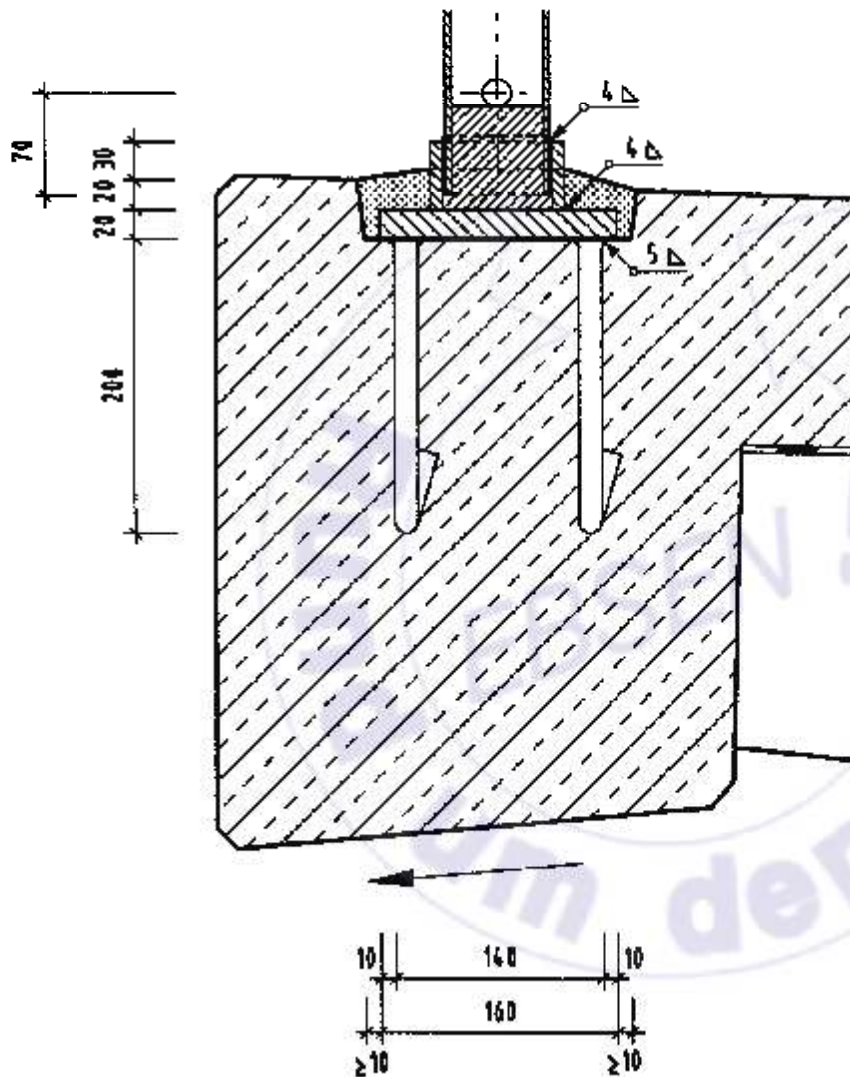

Pfosten, ggf. als Vollprofil

Bohrung  $\varnothing 20$  zum Verguss und zur Entwässerung des PfostensPfostenschuh 90x90x8 oder 70x70x4 bei **Gel 5**

Pfostenverguss mit frostbeständigem, fließfähigem Mörtel

Schwindfreier, wasserdichter, frost- und tausalzbeständiger, standfester Mörtel, betonfarben. (Prüfzeugnis erf.)

Fussplatte 160x160x20 mit

4 Anker  $\varnothing 16$ , S 235 JR (statisch nachgewiesene gleichwertige Anker möglich)**Montagefolge:**

1. Fussplatte einbetonieren
2. Geländer ausfluchten
3. Pfostenschuh aufschweißen
4. Geländerhöhe ausrichten
5. Pfosten mit Pfostenschuh verschweißen
6. Zinkschäden ausbessern
7. Fussplattenaussparungen ausfüllen
8. Pfostenschuh bis UK Bohrung vergiessen